

Place a quality food mixture (Not Included) into your pet's Corner Food Dish (I). Place the Corner Food Dish (I) onto the peg located in the front corner of your new CritterTrail® Treat Zone™ Habitat.

### Cleaning Your CritterTrail® Treat Zone™ Habitat

Pop up the Bottom Side Clips located on the bottoms of the Side Passageways (E). Gently push the Front & Back Wire Panels (C & D) inward to loosen from the "Scatter-less" Base's (A) lips. Lift the entire assembled upper portion of the away from the "Scatter-less" Base. Set on a flat surface while you empty the Base.

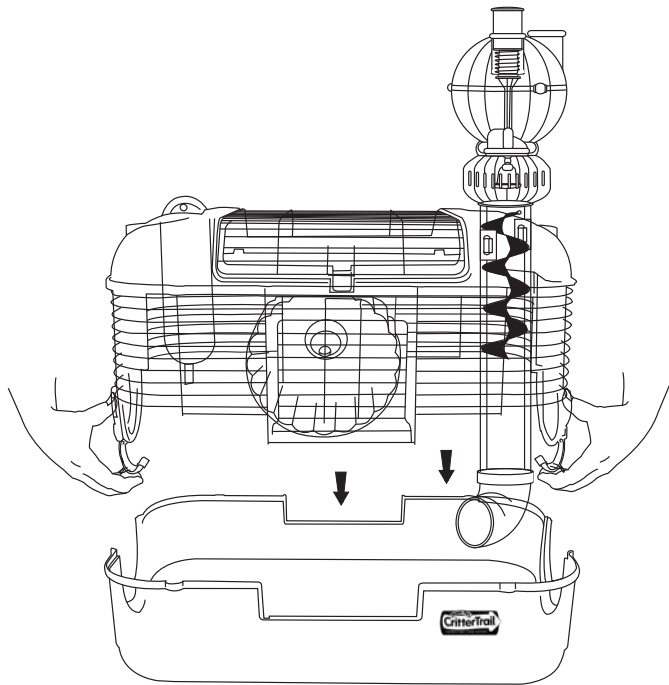

Empty and wash the "Scatter-less" Base (A) with soap and water or spray with Super Pet® Clean Cage (Item #100079553), and wipe dry. Super Pet Clean Cage neutralizes odors, safely cleans surfaces, and is non-toxic to all pets.

After cleaning, replace the soiled bedding. Place the upper cage portion back onto the "Scatter-less" Base (A). Line up the grooves and gently press down. Press down on the Bottom Side Clips to secure the cage assembly.

### CritterTrail® Treat Zone™ Habitat

### Identifications des éléments : #100502841

Examiner et identifier chaque élément composant Critter Trail® Treat Zone™ Habitat à l'aide de la liste ci-dessous.			
Quantité	Clef schéma	Description	Couleurs
1	A	Base « anti-débordement »	Bleu
1	B	Toit avec porte métallique	Multicolore
1	C	Panneau avant métallique avec porte	Blanc
1	D	Panneau arrière métallique	Blanc
2	E	Passage latéral avec attache	Vert
1	F	Roue d'exercice	Jaune
1	G	Moyeu de roue d'exercice	Jaune
1	H	Bombonne d'eau	Bleu
1	I	Mangeoire de coin	Jaune
2	J	Couvercle avec verrou rotatif	Vert
1	K	Coude de distribution de friandises	Bleu
1	L	Anneau de distribution de friandises	Bleu
1	M	Tube de distribution de friandises	Transparent
1	N	Globe de distribution des friandises	Transparent

**Attention:** Ouvertures d'accès aux accessoires  
Il existe quatre ouvertures d'accès non utilisées qui vous offrent des possibilités d'extension illimitées pour votre maisonnette en utilisant les accessoires supplémentaires Critter Trail®.

**NE PERCEZ PAS** les ouvertures d'accès supplémentaires avant d'être prêt à agrandir la maisonnette de vos animaux de compagnie et d'avoir acheté vos accessoires! Une fois ouverte, les ouvertures d'accès NE peuvent PAS être refermées.

Si vous êtes prêt à agrandir votre maisonnette, vous pouvez retirer les couvercles à verrou rotatif (J). Pour OUVRIIR/FERMER le couvercle à verrou rotatif (J), alignez simplement le couvercle de façon à ce que l'espace d'un demi pouce soit placé vers le haut. Faites glisser le couvercle vers le haut pour ouvrir ou vers le bas pour fermer. Pour fixer le couvercle à verrou rotatif (J), tournez l'espace d'un demi-pouce vers la droite ou vers la gauche.

Pour ajouter votre accessoire Critter Trail® sur les passages latéraux avec l'attache (E), faites-le simplement glisser vers le bas dans la fente en forme de U sur les passages latéraux, avec l'attache (E), jusqu'à l'emboîtement. Pour retirer votre accessoire Critter Trail®, appuyez sur le petit onglet de verrouillage sur les passages latéraux avec l'attache (E) vers l'intérieur. Soulevez simultanément votre accessoire Critter Trail® vers le haut alors que l'onglet de verrouillage appuie dessus.

Pour fermer une ouverture d'accès ouverte sur le toit avec porte métallique (B), vous devez utiliser un tube entonnoir Critter Trail (pièce N° 100079222) accompagné d'une pièce de fermeture, telle que l'embout Bulle (Bubble Plug®) (pièce N° 100079241) ou le hublot d'observation (Lazy Look-out®) (pièce N° 100079219). À défaut, vous pouvez simplement ajouter une deuxième bombonne d'eau (pièce N° 100079245) pour boucher l'ouverture d'accès.

Pour fermer une ouverture d'accès sur les passages latéraux avec attache (E), vous pouvez utiliser le couvercle à verrou rotatif (J) ou un embout Bulle (pièce N° 100079241). À défaut, vous pouvez agrandir votre maisonnette en achetant des accessoires supplémentaires Critter Trail® dans votre magasin local.

**ÉTAPE 1:** Fixation des passages latéraux à la base  
Placez la base « anti-débordement » (A) sur une surface plane avec l'adhésif vers l'avant sur le côté droit (Voir illustration). Glissez les passages latéraux avec attaches (E) dans les ouvertures en forme de U sur le côté gauche et le côté droit de la base. Assurez-vous de bien aligner avec les fentes et appuyez doucement jusqu'à ce que les passages soient bien en place. Appuyez fermement sur les attaches latérales inférieures pour fixer les passages sur la base.

**ÉTAPE 2:** Remplissage de la base « anti-débordement » de litière  
Remplissez la base « anti-débordement » (A) d'une quantité généreuse de litière (Non fournie).

**ÉTAPE 3:** Insertion du panneau métallique dans la base « anti-débordement »  
Faites glisser doucement le panneau arrière métallique (D) dans les fentes latérales situées sur les côtés arrière des passages. Assurez-vous d'appuyer doucement jusqu'à ce que le panneau arrière métallique (D) soit emboîté dans la fente de la base « anti-débordement » (A). Ensuite, faites glisser délicatement le panneau avant métallique avec porte (C) dans les fentes latérales situées sur les côtés avant des passages. À nouveau, assurez-vous d'appuyer délicatement jusqu'à ce que le panneau avant (C) soit emboîté dans la fente de la base (A).

**ÉTAPE 4:** Assemblage de la roue d'exercice  
Insérez le moyeu de la roue d'exercice (G) dans le trou central de la roue (F). Fixez la roue au centre du panneau arrière métallique (D) entre la 3ème et la 4ème barre en partant du bas. Appuyez simplement sur les deux barres horizontales du moyeu de la roue d'exercice (G) à travers le panneau arrière métallique (D). Faites pivoter d'un demi-tour les deux barres horizontales du moyeu pour fixer la roue.  
Conseil : Pour que la roue d'exercice ne fasse pas de bruit, placez une goutte d'huile végétale directement sur la tige du moyeu.

**ÉTAPE 5:** Fixation du toit  
Placez le toit avec porte métallique (B) au-dessus de la partie assemblée de la maisonnette. Alignez les fentes du toit (B) avec celles des panneaux métalliques (C et D) et des passages latéraux (E et F). Fixez le toit (B) en poussant vers le bas jusqu'à ce que les panneaux latéraux (E) soient bien emboîtés dans le toit (B). NE percez PAS les ronds de plastique dans les ouvertures d'accès sur le toit avec porte métallique (B) avant que vous ne soyez prêt à agrandir votre nouvelle maisonnette.

**ÉTAPE 6:** Assemblage du distributeur de friandises  
Maintenez le globe de distribution de friandises (N) de façon à ce que les grelots pendent vers le bas. Placez le globe de distribution de friandises (N) au sommet du tube de distribution de friandises (M). Faites pivoter le globe de distribution de friandises (N) dans le sens antihoraire pour le fixer.

**ÉTAPE 7:** Fixation du distributeur de friandises  
Faites glisser le globe et le tube de distribution de friandises (N et M) assemblés vers l'ouverture supérieure arrière. Fixez l'anneau de distribution de friandises (L) au bas du tube de distribution de friandises (M). Fixez le coude de distribution de friandises (K) à l'anneau de distribution de friandises (L) en les emboîtant. Assurez-vous que le récipient à friandises soit situé au bas du tube.

**ÉTAPE 8:** Remplissage du globe de distribution de friandises  
Remplissez le globe de distribution de friandises (N) en tirant et ouvrant le couvercle de remplissage. Remplissez le globe de distribution de friandises (N) avec des granulés ronds (Non fournis) mesurant 0,75 po à 1 po (1,9 cm à 2,5 cm) de diamètre; nous vous recommandons l'utilisation de la marque KAYTEE®. Versez la quantité désirée de friandises et réinstallez le couvercle de remplissage lorsque vous avez terminé. Suivez toujours les instructions des fabricants de nourriture, indiquées sur l'emballage. Assurez-vous de donner une nourriture équilibrée, des friandises et suffisamment d'eau à vos animaux de compagnie. Pour distribuer des friandises, appuyez sur le bouton supérieur du globe de distribution (N). Pour distribuer une ou deux friandises, appuyez rapidement sur le bouton supérieur et relâchez. Pour distribuer plusieurs friandises, appuyez de manière continue sur le bouton supérieur jusqu'à ce que la quantité de friandises désirée soit versée.

**ÉTAPE 9:** Utilisation de la bombonne d'eau et de la mangeoire  
Pour remplir la bombonne d'eau (H), retirez le capuchon métallique. Remplissez la bombonne entièrement en la plaçant sous un léger filet d'eau courante. Réinstallez le capuchon métallique et retournez la bombonne d'eau à l'envers pour former un vide d'air. Au début, vous entendrez un léger « goutte à goutte » pendant que le vide d'air se forme. Placez la bombonne d'eau au-dessus de l'ouverture de la bombonne d'eau sur le toit (B), et faites la glisser délicatement et installez-la. Lorsque vous remplissez la bombonne d'eau, ne la compressez jamais. Ceci pourrait abîmer le plastique et empêcher la formation correcte d'un vide d'air.

**Remarque:** Des fluctuations de température et vibrations excessives de la cage peuvent parfois provoquer un égouttement de la bombonne. Dès lors que le Critter Trail® Treat Zone™ Habitat est déplacé, il faut systématiquement retirer la bombonne d'eau.

Placez un mélange de nourriture de qualité (Non fournie) dans la mangeoire de coin (I). Placez la mangeoire de coin (I) dans le support prévu à l'avant de votre nouvelle maisonnette Critter Trail® Treat Zone™.

#### Nettoyage de votre maisonnette Critter Trail® Treat Zone™ Habitat

Déboîtez les attaches latérales inférieures situées au bas des passages latéraux (E). Poussez doucement les panneaux métalliques avant et arrière (C et D) vers l'intérieur pour les desserrer des attaches de la base « anti-débordement » (A). Faites glisser la partie supérieure assemblée de la maisonnette et sortez-la de la base « anti-débordement ». Placez-la en position droite sur une surface plane pendant que vous videz la base.

Videz et nettoyez la base « anti-débordement » (A) avec du produit nettoyant et de l'eau, ou vaporisez la base d'agent de nettoyage pour cage Super Pet® (Article N° 100079553) et essuyez avec un chiffon sec. L'agent de nettoyage Super Pet® neutralise les odeurs, nettoie les surfaces en toute sécurité et est un produit non toxique adapté à tous les animaux de compagnie.

Après le nettoyage, remplacez la litière sale. Placez la partie supérieure de la cage sur la base « anti-débordement » (A). Alignez avec les fentes et appuyez délicatement. Appuyez sur les attaches latérales inférieures pour fixer l'ensemble de la cage.

### CritterTrail® Treat Zone™ Habitat

### Identificación de Piezas: Elemento #100502841

Examine cada parte e identifique cada componente usando la lista de partes de identificación.			
Cantidad.	Clave	Descripción	Colores
1	A	Base antiderrames	Azul
1	B	Parte superior del techo c/puerta de alambre	Multicolor
1	C	Panel frontal de alambre c/puerta	Blanco
1	D	Panel posterior de alambre	Blanco
2	E	Pasillo lateral c/sujetador	Verde
1	F	Rueda de ejercicios	Amarillo
1	G	Eje de la rueda de ejercicios	Amarillo
1	H	Botella para agua	Azul
1	I	Plato esquinero para comida	Amarillo
2	J	Tapa de traba con seguro de rosca	Verde
1	K	Codo del dispensador de golosinas	Azul
1	L	Anillo del dispensador de golosinas	Azul
1	M	Tubeo del dispensador de golosinas	Transparente
1	N	Globo del dispensador de golosinas	Transparente

**Atención:** Orificios de acceso para accesorios  
Hay cuatro orificios de acceso sin usar que le permiten expandir sin límites el hogar de su mascota con el uso de accesorios CritterTrail®.

**¡NO ABRA** orificios adicionales hasta estar listo para expandir el hogar de su mascota y haber comprado previamente los accesorios! Los orificios de acceso NO SE PUEDEN cerrar una vez que se hayan abierto.

Si usted está listo para expandir el hogar de su mascota, puede quitar las tapas de seguridad/de traba con abertura de rosca (J). Para ABRIIR/CERRAR la tapa de seguridad/de traba con abertura de rosca (J), simplemente alinee la tapa de modo que el espacio de media pulgada mire hacia arriba. Deslice la tapa hacia arriba para abrirla o hacia abajo para cerrarla. Para asegurar la Tapa de traba con seguro de rosca (J), gire el espacio de media pulgada hacia la derecha o hacia la izquierda.

Para agregar accesorios en el pasillo lateral con sujetador (E), simplemente deslice su accesorio de CritterTrail® hacia abajo en el reborde en forma de U del pasillo lateral con sujetador (E), hasta que encaje en su lugar. Para quitar el accesorio de CritterTrail®, empuje hacia dentro la lengüeta pequeña de sujeción sobre el pasillo lateral con sujetador (E). Levante el accesorio de CritterTrail® mientras empuja hacia dentro la lengüeta de sujeción.

Para cerrar un orificio de acceso abierto sobre la parte superior del techo con puerta de alambre (B), necesitará usar un tubo en forma de túnel de 10" de CritterTrail®, pieza N° 100079222, acompañada con una pieza de cierre, como el tapón de burbujas, pieza N° 100079241 o el mirador de relajamiento, N° 100079219. O simplemente agregue una segunda botella de agua, producto N° 100079245, para cerrar la abertura del orificio de acceso.

Para cerrar un orificio de acceso abierto en los pasillos laterales con sujetador (E), puede usar la Tapa de traba con seguro de rosca (J) o un tapón de burbujas, pieza N° 100079241. O puede expandir el hogar de su mascota adquiriendo accesorios de CritterTrail® en su tienda local para mascotas.

**PASO 1:** Sujete los pasillos laterales a la base  
Coloque la base antiderrames (A) sobre una superficie plana con el adhesivo mirando hacia delante sobre el lado derecho (vea la ilustración). Deslice los pasillos laterales con sujetadores (E) dentro de las aberturas con forma de U en el lado derecho e izquierdo de la base. Cerciórese de alinear las ranuras y presione hacia abajo con cuidado, hasta que ambos pasillos se deslicen en el lugar. Presione firmemente hacia abajo en los sujetadores laterales para fijar los pasillos a la base.

**PASO 2:** Llene la base antiderrames con arena higiénica  
Llene la base antiderrames (A) con una generosa cantidad de arena higiénica (no incluida).

**PASO 3:** Inserte los paneles de alambre en la base antiderrames  
Deslice suavemente el panel posterior de alambre (D) a través de las ranuras laterales ubicadas a los lados de los pasillos. Cerciórese de presionar con cuidado hasta asegurar el panel posterior de alambre (D) en el reborde de la base antiderrames (A). Después deslice suavemente el panel frontal de alambre con puerta (C) a través de las ranuras laterales ubicadas en los lados frontales de los pasillos. Cerciórese nuevamente de presionar con cuidado hasta que el panel frontal (C) esté asegurado en el reborde de la base (A).

**PASO 4:** Ensamblaje de la rueda de ejercicios  
Inserte el eje de la rueda de ejercicios (G) dentro del orificio central de la rueda de ejercicios (F). Sujete la rueda de ejercicios al centro del panel posterior de alambre (D), entre la tercera y cuarta barra hacia arriba contando desde la base. Presione simplemente las dos barras horizontales del eje de la rueda de ejercicios (G) completamente hasta llegar al panel posterior de alambre (D). Gire las dos barras horizontales del eje hasta la mitad para trabar la rueda en su lugar.  
Consejo: Para que la rueda de ejercicios se mantenga silenciosa, coloque una gota de aceite vegetal directamente sobre el vástago del eje de la rueda de ejercicios.

**PASO 5:** Cómo fijar el techo  
Coloque la parte superior del techo con puerta de alambre (B) sobre la parte superior del segmento ensamblado del hogar. Alinee las ranuras hasta que la parte superior del techo con puerta de alambre (B) esté alineada sobre los paneles de alambre (C y D) y los pasillos laterales (E). Trabaje la parte superior del techo (B) empujándola hacia abajo hasta que los paneles laterales (E) se traben de modo seguro con un ruido seco en la parte superior del techo (B). NO saque los discos de plástico en los orificios de acceso sobre la parte superior del techo con puerta de alambre (B) hasta que esté listo para expandir el nuevo hogar de su mascota.

**PASO 6:** Ensamblaje del dispensador de golosinas  
Sujete el globo del dispensador de golosinas (N) de modo que la campana quede colgada hacia abajo. Coloque el globo del dispensador de golosinas (N) dentro del extremo superior del tubo del dispensador de golosinas (M). Gire el globo del dispensador de golosinas (N) hacia la izquierda para trabajarlo.

**PASO 7:** Sujete el dispensador de golosinas  
Deslice el globo y el tubo ensamblados del dispensador de golosinas (N y M) dentro de la abertura posterior superior derecha. Sujete el anillo del dispensador de golosinas (L) en la base del tubo del dispensador de golosinas (M). Conecte el codo del dispensador de golosinas (K) al anillo del dispensador de golosinas (L) encañándolo a presión en su lugar. Asegúrese de que el tazón para poner golosinas esté ubicado en la base del tubo.

**PASO 8:** Cómo llenar el globo del dispensador de golosinas y dispensar golosinas  
Llene el globo del dispensador de golosinas (N) jalando la tapa de llenado para abrirla. Llene el globo del dispensador de golosinas (N) con golosinas de forma redonda (no están incluidas), que midan de 0.75" a 1.0" (1.9 cm a 2.5 cm) de diámetro; recomendamos la marca KAYTEE®. Vierta la cantidad deseada de golosinas y vuelva a colocar la tapa de llenado cuando haya terminado. Siga siempre las instrucciones del fabricante que aparecen en el paquete de la golosina. Asegúrese de proveer una dieta balanceada de alimentos, golosinas y agua. Para dispensar golosinas, empuje hacia abajo el botón del globo del dispensador de golosinas (N). Para dispensar una o dos golosinas, empuje rápidamente el botón superior y suéltelo. Para dispensar múltiples golosinas, sostenga hacia abajo el botón superior hasta soltar la cantidad de golosinas deseadas.

**PASO 9:** Cómo usar la botella para agua y el plato para comida  
Para llenar la botella para agua (H), quite la tapa de metal. Llene la botella por completo colocándola bajo un chorro pequeño de agua del grifo. Vuelva a colocar la tapa de metal y dé vuelta la botella para agua, para permitir que se forme un vacío. Notará que caen unas pocas gotas mientras se forma el vacío. Sostenga la botella para agua sobre su abertura en la parte superior del techo (B) y deslicela con mucho cuidado en su lugar. Cuando vuelva a llenar la botella de agua, nunca la apriete. Esto puede causar una rajadura en el plástico y hacer imposible que se produzca el vacío necesario.

**Nota:** Las variaciones de temperatura y las vibraciones excesivas de la jaula pueden ocasionar goteos de vez en cuando. Siempre saque la botella para agua cuando mueva el hábitat CritterTrail® Treat Zone™.

Coloque una mezcla de alimentos de buena calidad (no incluidos) en el plato esquinero para alimentos de su mascota (I). Coloque el plato esquinero para alimentos (I) sobre la espliga ubicada en la esquina frontal de su nuevo hábitat CritterTrail® Treat Zone™.

#### Limpieza de su hábitat CritterTrail® Treat Zone™ Habitat

Abra los sujetadores laterales inferiores ubicados en las bases de los pasillos laterales (E). Empuje suavemente los paneles de alambres frontal y posterior (C y D) hacia dentro para aflojarlos de los rebordes de la base antiderrames (A). Levante la parte superior completamente ensamblada del hogar de los rebordes de la base antiderrames. Colóquela sobre una superficie plana mientras vacía la base.

Vacía la base antiderrames (A) y lávela con agua y jabón o rocíela con limpiador para jaula Super Pet® (producto N° 100079553); séquela con un paño. El limpiador para jaula Super Pet® neutraliza los olores, limpia las superficies de modo seguro y no es tóxico para las mascotas.

Después de la limpieza, reemplace la arena higiénica sucia. Coloque nuevamente la parte superior de la jaula sobre la base antiderrames (A). Alinee las ranuras y presione hacia abajo con cuidado. Presione hacia abajo sobre los sujetadores laterales inferiores para asegurar el ensamblaje de la jaula.



# Treat Zone Habitat

## Assembly Instructions Item # 100502841

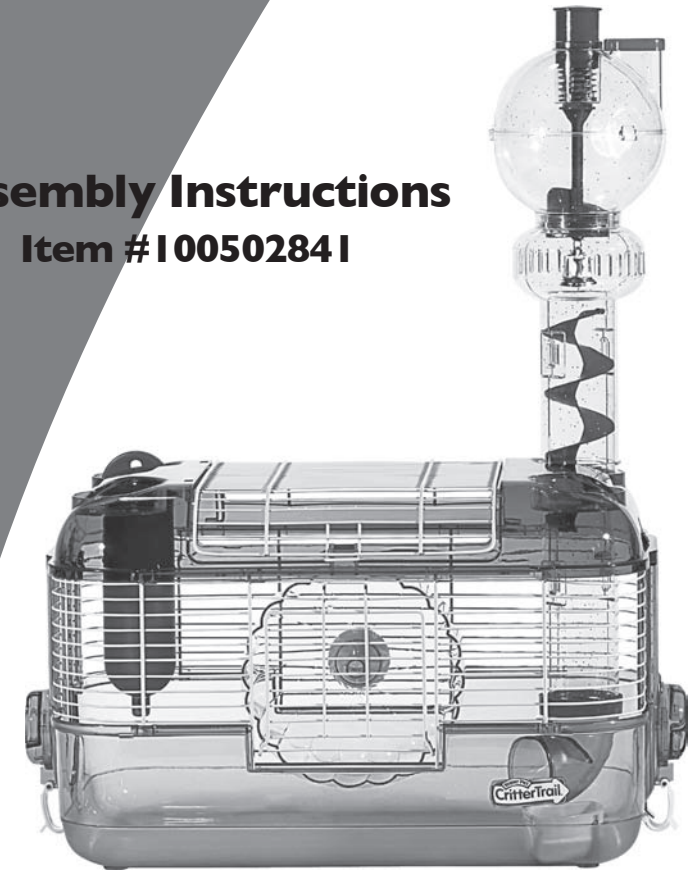

### Important:

Carefully Unpack and Sort All Components on the Parts List

If your CritterTrail® Treat Zone™ Habitat experienced damage during shipping or if there are missing parts, do not return your cage to the store. Our Customer Service Department is available to help with any problems. Our Toll-Free Number, within the USA and Canada only is:

**1-800-954-3003**

Monday-Thursday 7:30 AM to 4:30 PM

Central Standard Time, Friday 7:00 AM to 4:00 PM



Pets International, Ltd.

2121 Touhy Avenue, Elk Grove Village, IL 60007 U.S.A.

visit us at [superpetusa.com](http://superpetusa.com)